

PULL MARMARIS



©copyright Information

©Copyright Bergers Cathares. Tous droits réservés. Ce document, est protégé par le copyright. Il doit être utilisé seulement à des fins personnelles. Il ne peut pas être vendu ou réalisé pour confectionner des vêtements en vue de les revendre.

Fourniture : 16 pelotes en qualité « Diva » ; aiguilles n° 3 et 4 ½

Tailles : unique du 38 au 44

Point employé : Côtes 1/1 ; côtes perlées : sur un nbre de m pair : 1^{er} rg (end. Du travail : à l'end. ; 2^e rg * : 1 m env., 1 m double (piquer l'aig. Droite au milieu de la m située sous la m à tric. Et faire 1 m end.) ; répéter de * à *. Répéter toujours ces 2 rgs.

Echantillon : 22 m X 44 rgs en côtes perlées : 10 x 10 cm.

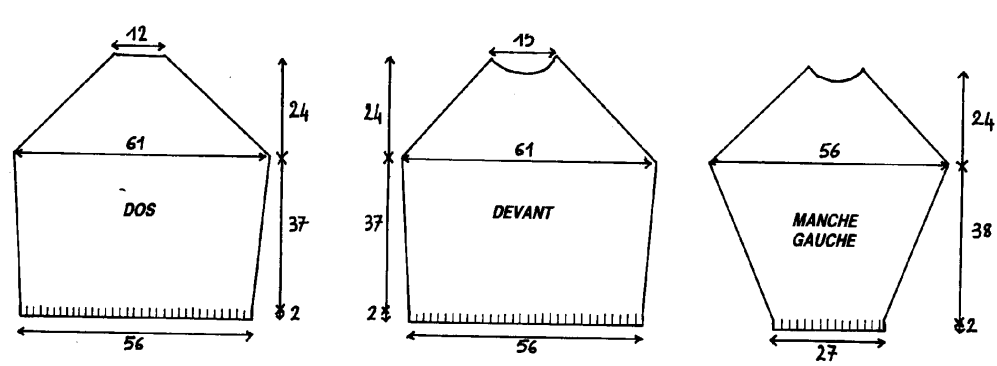

Réalisation :

Dos : Monter 125 m et tricoter 3 cm de côtes 1/1, aig. N° 3. Continuer en côtes perlées (aig. N° 4 ½) en augm de ch côté 5 x 1 m ts les 26 rgs.

A 39 cm de haut. Totale, diminuer pour les emmanchures de chaque côté tous les 4 rgs : 27 x 2 m, en tric. Comme suit : à droite du travail, tric. 3 m ensemble à 3 m du bord, et à gauche du travail : glisser 1 m , tric. Les 2 m

suivantes ensemble à l'end. Et rab. La m. glissée sur ces 2 m, ceci à 3 m du bord gauche. Lorsque les dim. Sont terminées, rab. Les 27 m restantes en 1 fois.

Devant : Faire le même travail que pour le dos mais rab. De ch. Côté pour les raglans : 25 x 2 m ts les 4 rgs.

A 58 cm de haut. Tot. Faire l'encolure en rabattant les 17 m centrales, puis de chaque côté ts les 2 rgs : 2 x 2 m et 2 x 1 m et les 3 m restantes en 1 fois.

Manche gauche : Monter 61 mailles et tricoter 3 cm de côtes 1/1, aig. N° 3. Continuer en côtes perlées (aig. N° 4 1/2) en augm de ch côté alternativement ts les 4 et 6 rgs : 32 x 1 m A 40 cm de haut. Tot., dim. Côté dos (à droite du travail) ts les 4 rgs : 27 x 2 m (en procédant comme pour les dos et devant ; côté devant (à gauche du travail) rab 25 x 2 m ts les 4 rgs puis 4 x 4 m ts les 2 rgs et les m restantes en 1 fois. Faire la manche droite en vis-à-vis.

Encolure : Après avoir monté le pulls, relever les m tout autour de l'encolure avec l'aig. Circulaire, et tricoter 4 cm de côtes 1/1, puis rabattre les m. Finir de monter le pull